

幟G型に付属のロープは、一本のロープで2往復分セットしており、切断前であれば地上での交換作業が可能です。

1 .昇降バーを地上まで降ろして下さい。
(取扱い説明書 2 幟の取付と昇降方法 2の項目)

2 .アーム側の外側ロープをセーフティーフックを、
かしている部分の上部でカットして下さい。
その際にロープをまずテープで巻いてから
カットするとロープがほつれません。

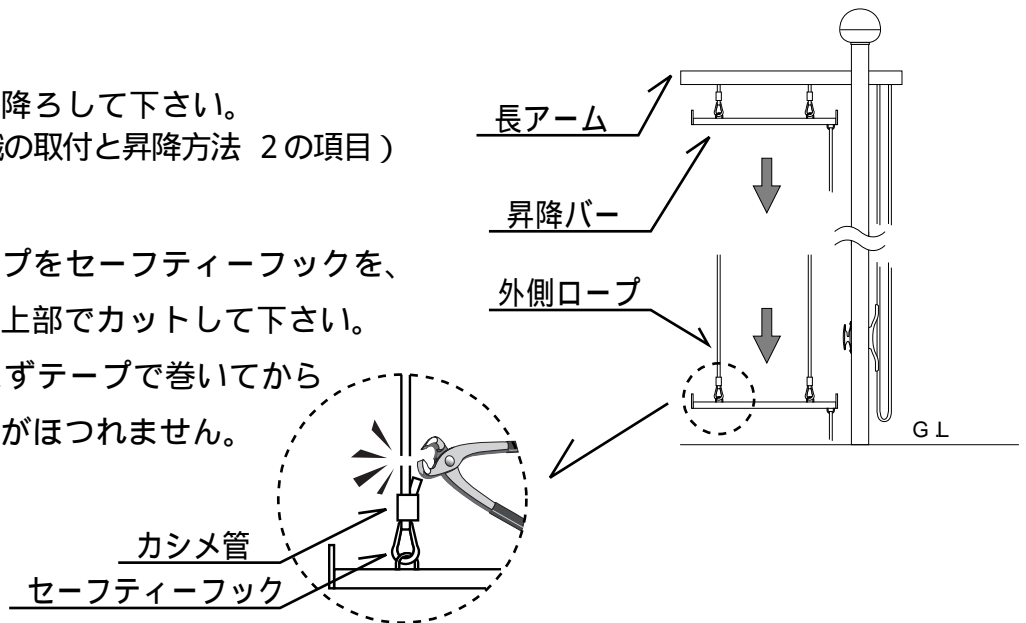

3 .カットした旧ロープと、新ロープを以下の要領で交換して下さい。

: カッターなどで旧ロープの外周網を切り取りロープの芯を取り出します。
新ロープも同様に加工して細目の芯をとり出します。
結び目が大きくなると、余分な芯をカットし細くします。

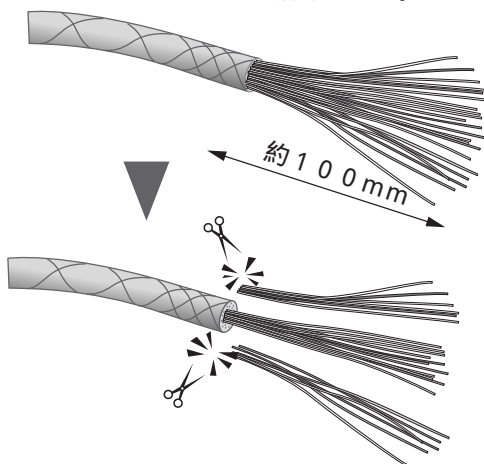

: 双方のロープを下図のように中央で結びます。この結び目はロープ径より大きくならないように注意して下さい。

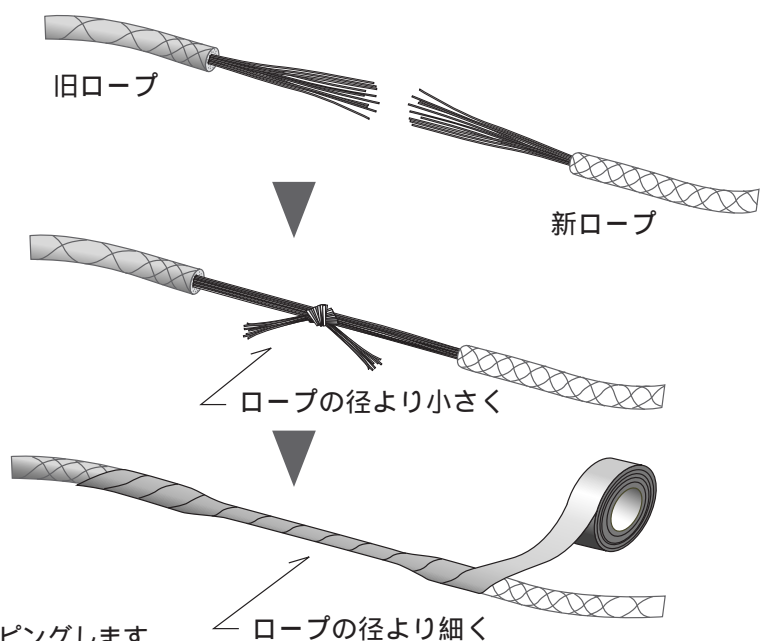

: 結び目の上からビニールテープで確実にテーピングします。
その際、テープは1重から2重程度に押さえながら巻いて下さい。
テーピング後の径が太すぎますとアーム内を通らなくなります。

- 4 外側ロープの片方を引くと、新ロープが上がります。
アーム内を通過させ、新ロープをA地点まで引いて下さい。

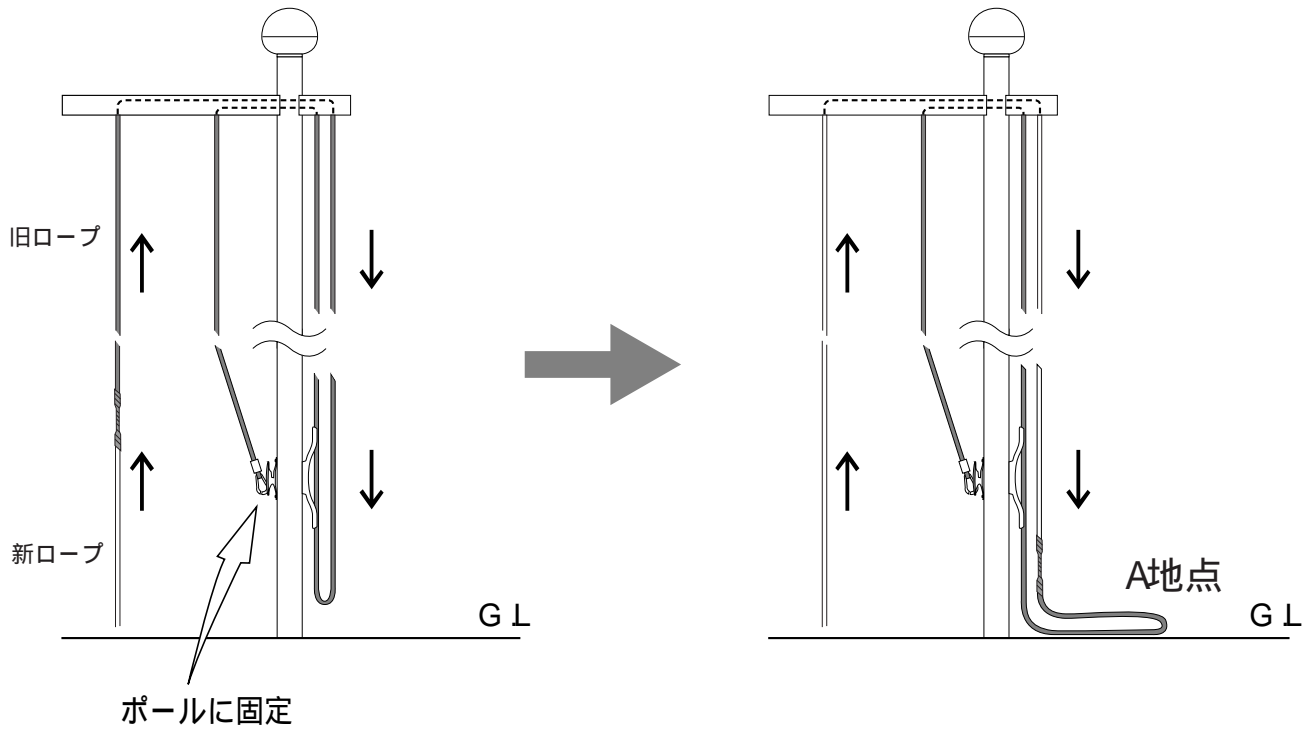

- 5 アームの内側ロープ (旧ロープ) を引いて下さい。
先程、引き出した新ロープが再びアーム内側に出てきます。

- 6 新旧ロープの結び目を切断し、新ロープの両端部にセーフティフックをカシメ管で取付けてロープ交換完了です。
カシメ部は潰して平らにします。

