

## ロープ交換の作業手順

幟G型に付属のロープは、一本のロープが2往復分セットしており、切断前であれば地上での交換作業が可能です。

1 .昇降バーを地上まで降ろして下さい。

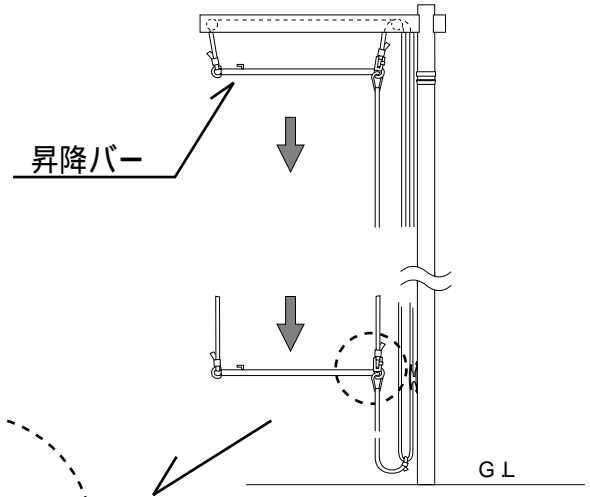

2 .アーム側の外側ロープをセイフティフックを、  
かしている部分の上部でカットして下さい。  
テープを巻いてからカットするとロープが  
ほつれませんか。

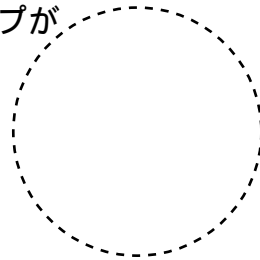

3 .カットした旧ロープと、新ロープを以下の要領で交換して下さい。

: カットした旧ロープをカッターなどでロープの外周網を切り取りロープの芯を取り出します。新ロープも同様に加工して芯を出します。結び目が大きくなならないよう、余分な芯をカットします。

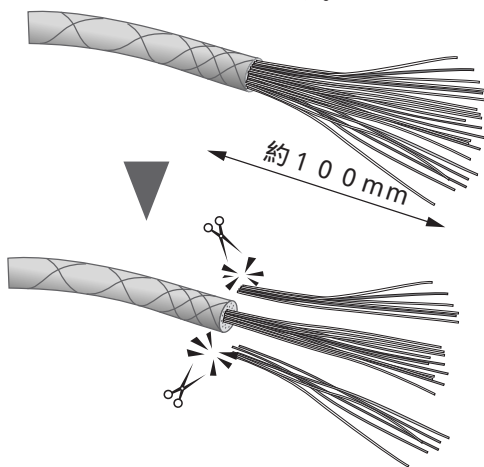

: 双方のロープを下図のように中央で結びます。この結び目はロープ径より大きくならないように注意願います。

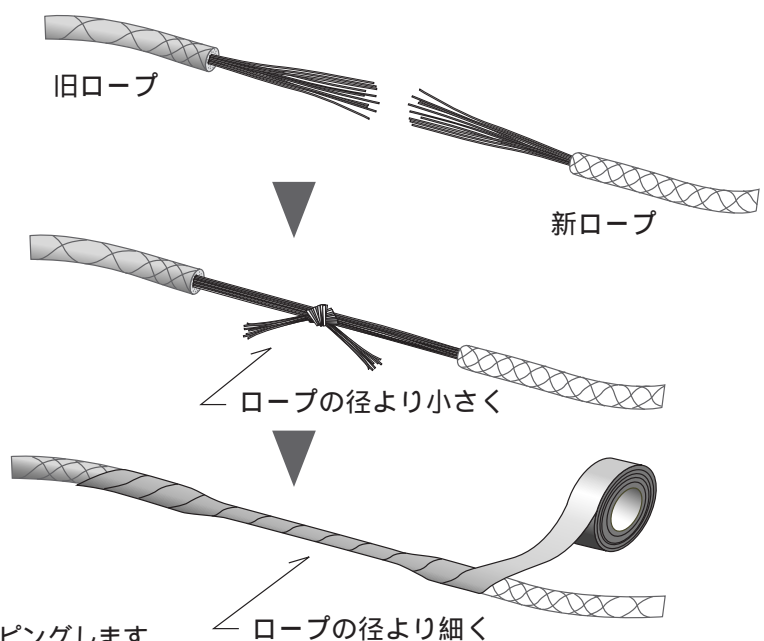

: 結び目の上からビニールテープで確実にテーピングします。その際、テープは1重から2重程度に押さえながら巻いて下さい。この径が太すぎますと滑車内を通らなくなります。

- 4 外側ロープの片方を引くと、新ロープが上がります。  
アーム内を通過させ、新ロープをA地点まで引いて下さい。

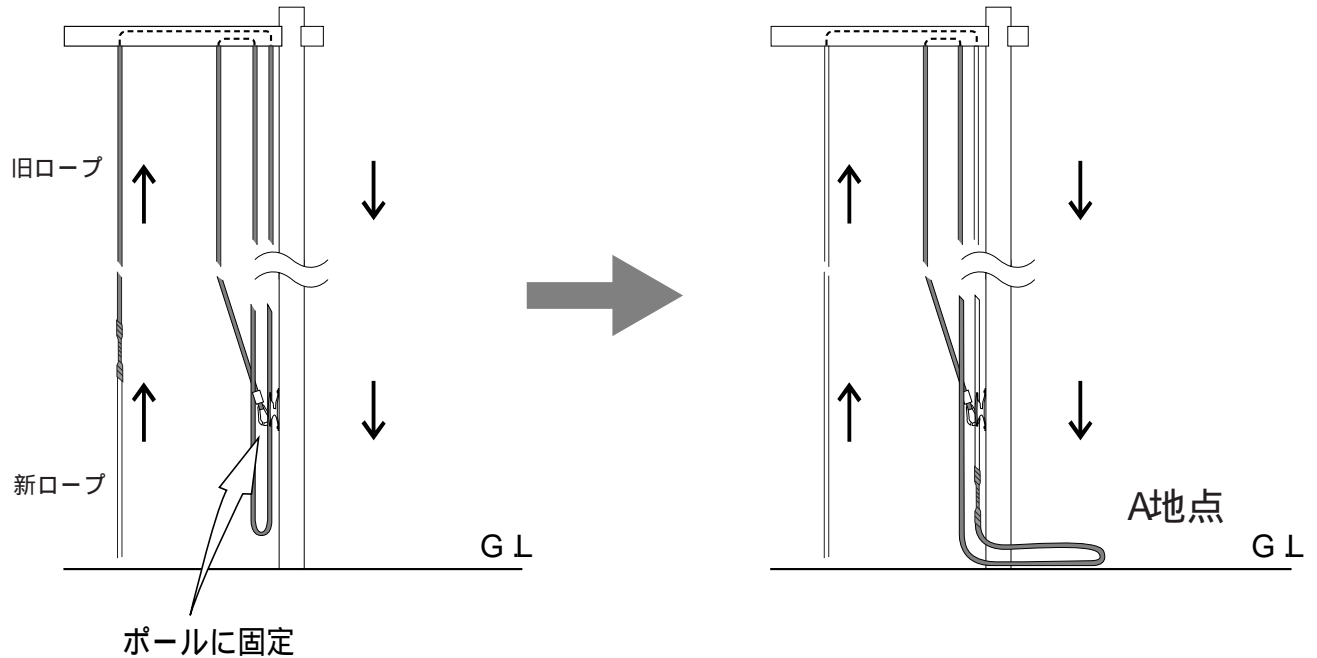

- 5 アームの内側ロープ（旧ロープ）を引いて下さい。  
先程、引き出した新ロープが再びアーム内側に出てきます。

- 6 新旧ロープの結び目を切断し、各々の端部にセーフティフックをカシメ管で取付けてロープ交換完了です。

